



Den Gunnar Tether Kill Switch könnt ihr bei EBJO kaufen!

Er kostet 49,90. Eine Investition, die sich lohnt, denn wer will schon, dass sein Quad führerlos durch die Gegend fährt.

Hier eine kleine Anleitung zum Installieren eines Gunnar Tether Kill Switches!!

Den Kill Switch solltet ihr so am Lenker befestigen, dass er nirgendwo stört.



Danach entfernt ihr die komplette Frontverkleidung sowie die Seitendeckel vom Tank.



Wie es geht, seht ihr hier oben.



Dann müßt ihr den Rüssel (**Pic1**) entfernen. (**pic2**)

Danach löst ihr die beiden Schrauben, mit denen der Tank befestigt ist.

Ihr könnt ihn nun nach hinten rausziehen und einfach ein wenig zur Seite legen.

Nun habt ihr freie Sicht auf die Zündung **Pic1**

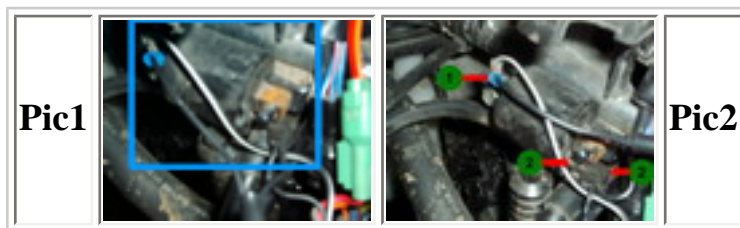

Hier in dem **Pic1** habe ich den Switch schon angeschlossen.

Klickt auf das **Pic 2** dort wird alles Weitere erklärt.



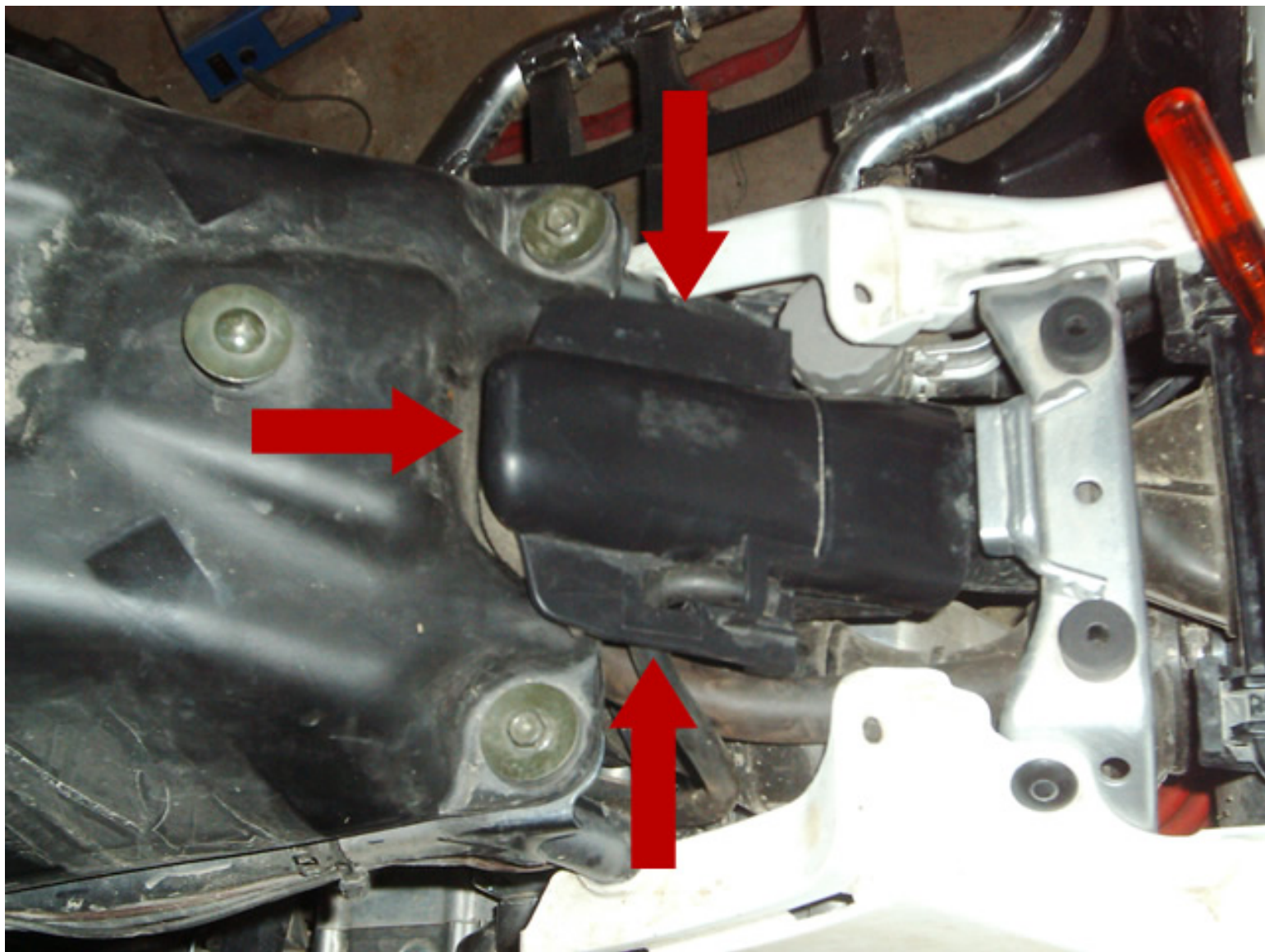

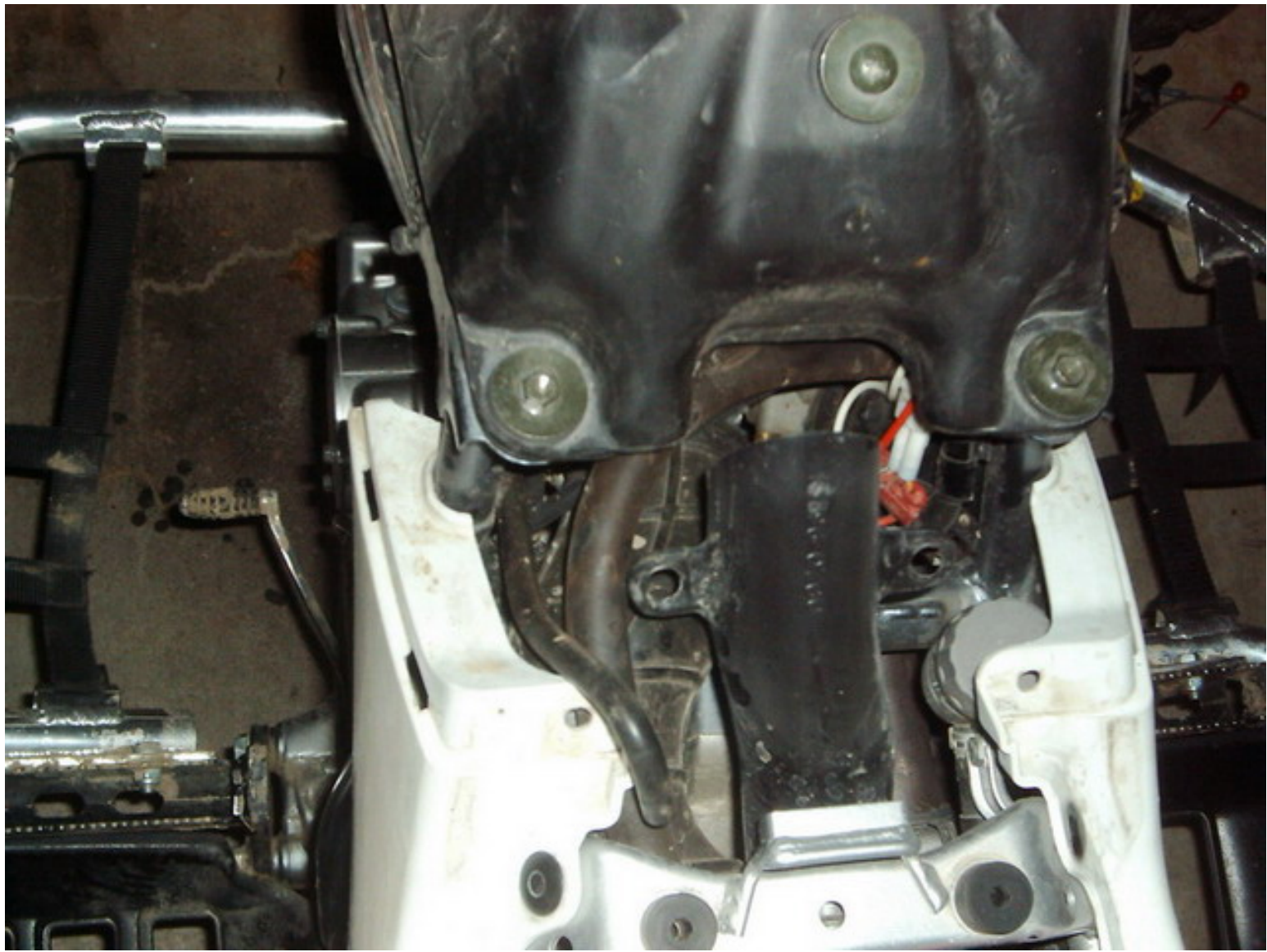

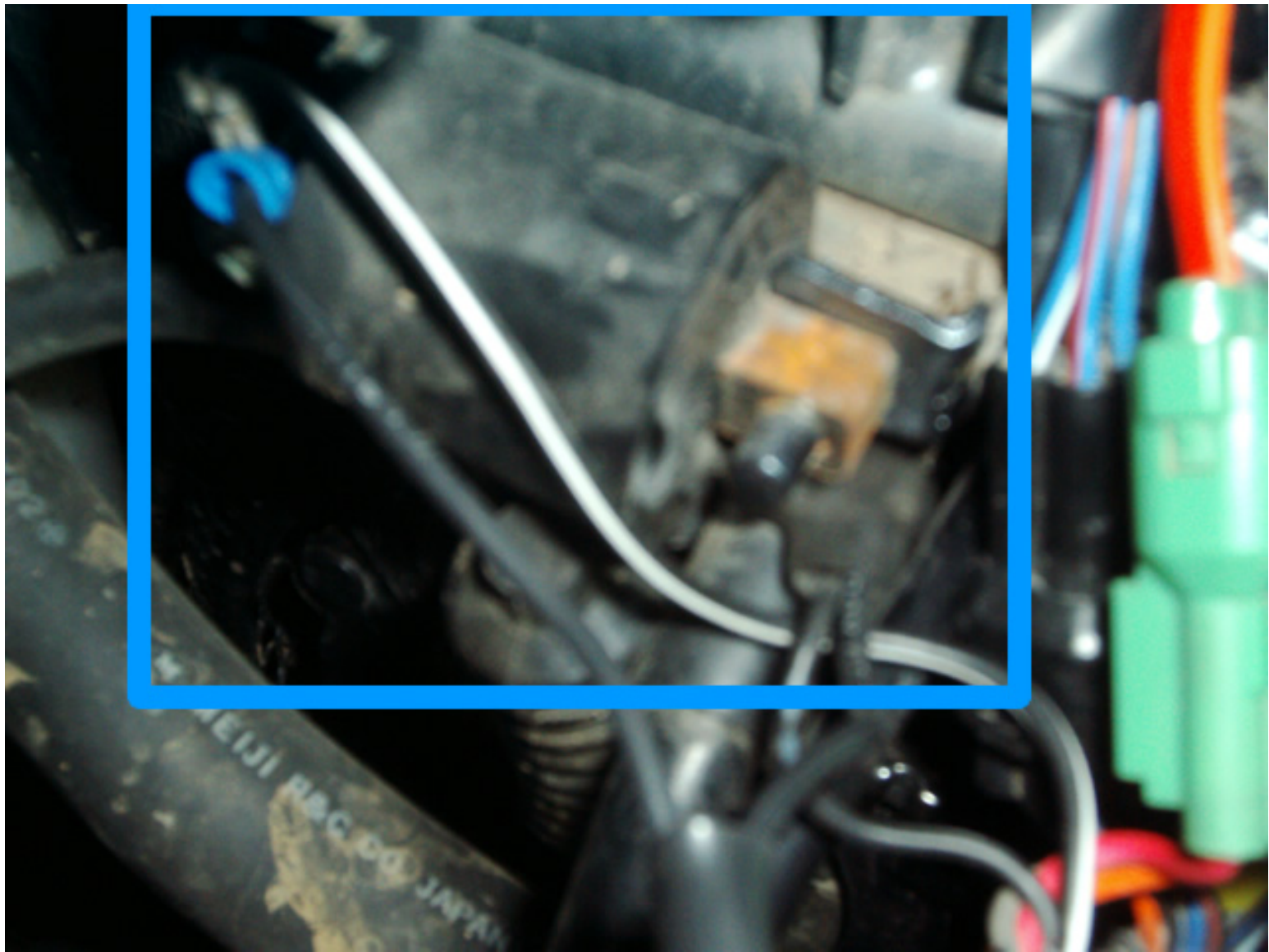

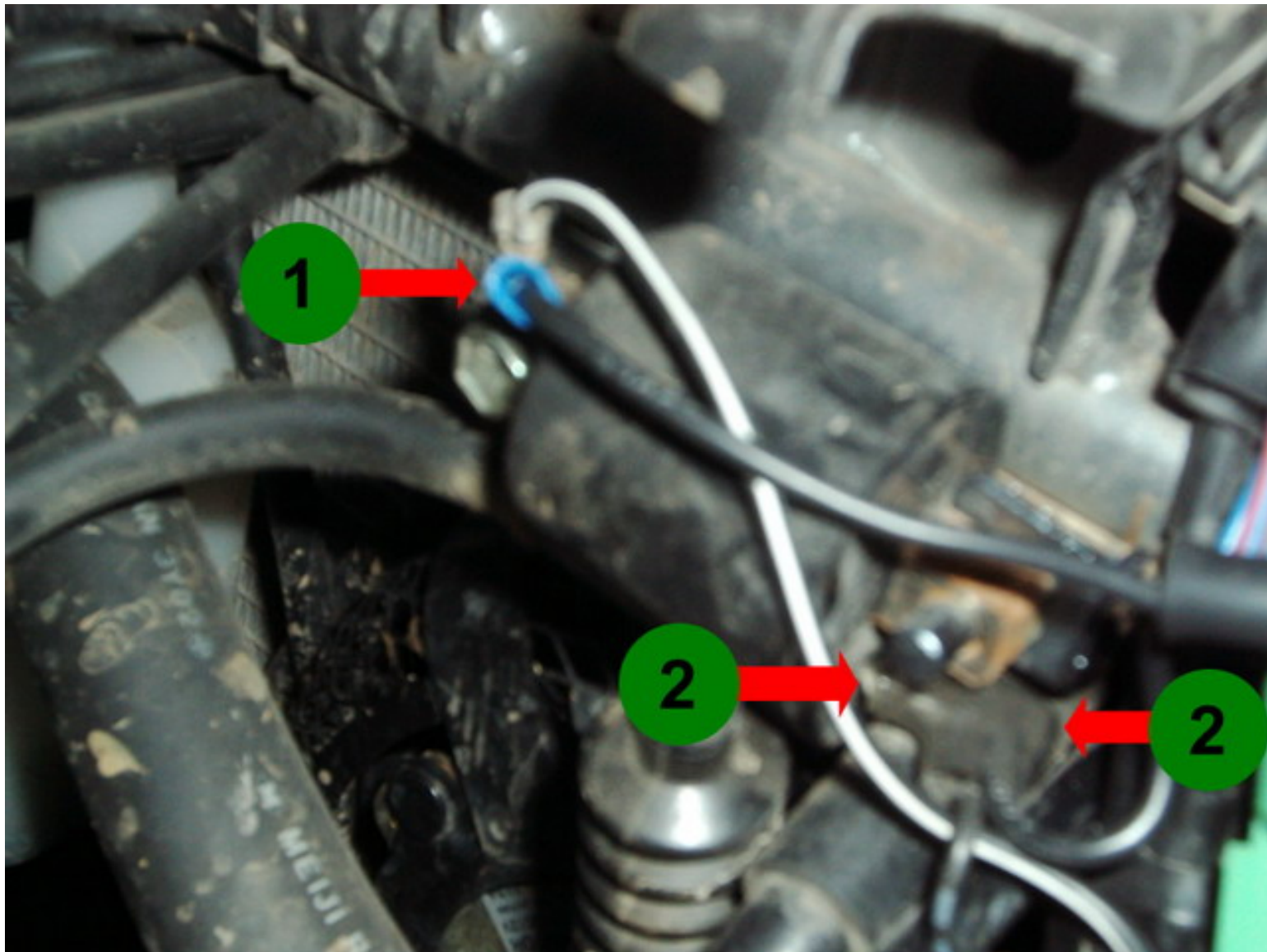

An **1** wird das Ground - angeschlossen. Könnt ihr einfach so dranschrauben.

Dann den Stecker **2** abziehen. Viele knipsen ja einfach das Kabel ab und machen eine Lüsterklemme dazwischen.

Doch es geht auch einfacher. Einfach das andere Kabel vom Kill Switch abknipsen und abisolieren.

Wenn ihr den Stecker abgezogen habt, einfach die Isolierung zurückschieben, das andere Kabel vom Kill Switch durch die Isolierung schieben und mit dem Original verlöten. Dann Isolierung wieder draufschieben.

Jetzt noch den Stecker wieder dran stecken. Die Kabel so verlegen, dass sie nirgendwo scheuern oder so.

Aber bitte passt auf, dass ihr das Kabel oben am Lenker nicht zu stramm mit Kabelbinder festmacht. Sonst wird es bei Lenkbewegungen zu sehr gespannt und reisst unter Umständen irgendwann einmal.

So nun den Bock anschmeissen und an der Leine ziehen. Jetzt müsste er aus gehen.

**EXTERIOR PARTS
CONSTRUCTION**

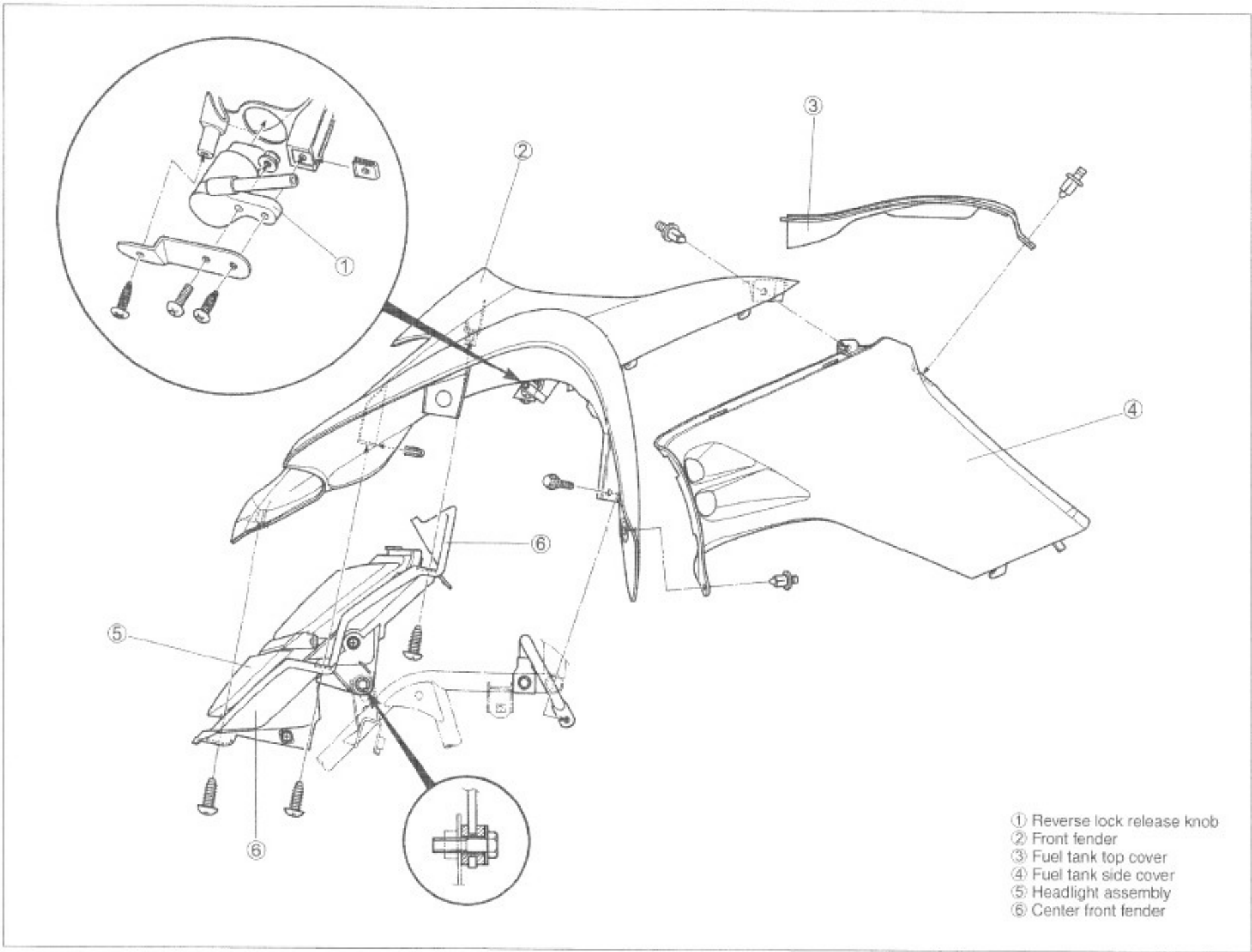

6-4 CHASSIS

REMOVAL

SEAT

- Remove the seat by pulling the lock release lever ① which is located behind the rear fender.

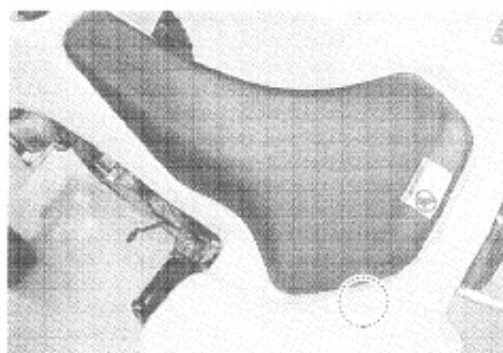

FRONT FENDER

- Remove the seat. (☞ above)
- Remove the fuel tank cap ①.
- Remove the fuel tank top cover ②.

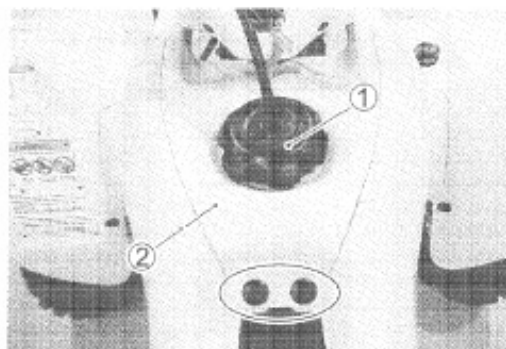

- Remove the fuel tank side covers ③.

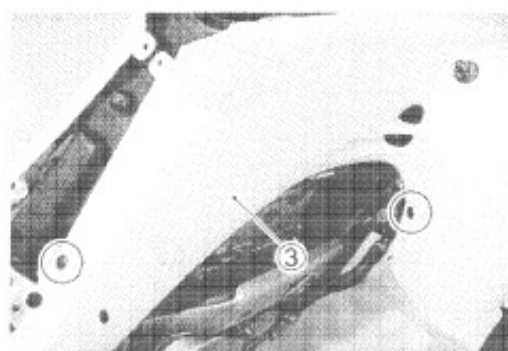
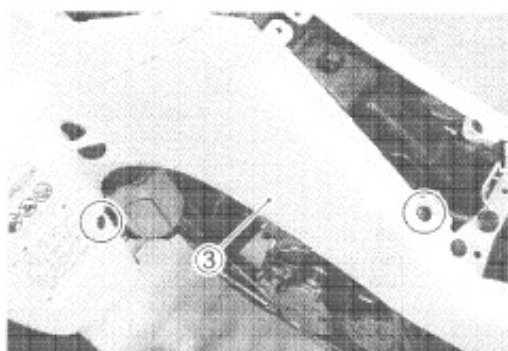
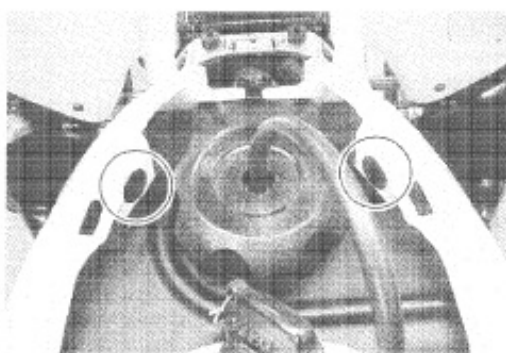

- Remove the reverse lock release knob ④.

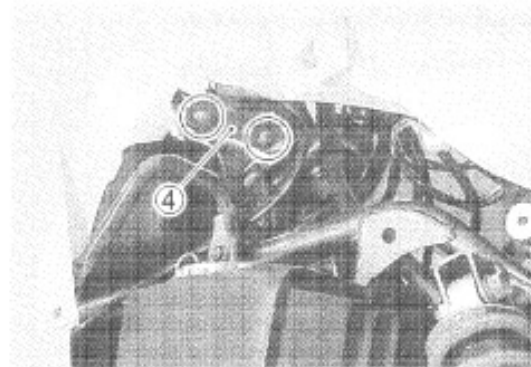

- Remove the front fender mounting bolts.

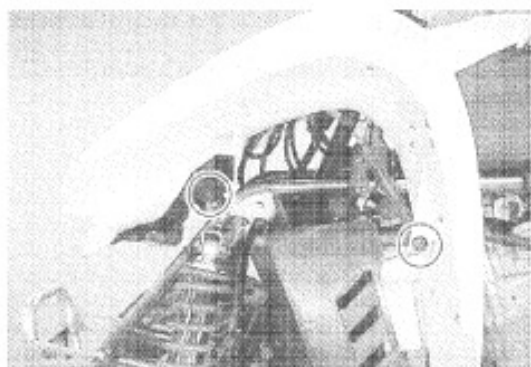
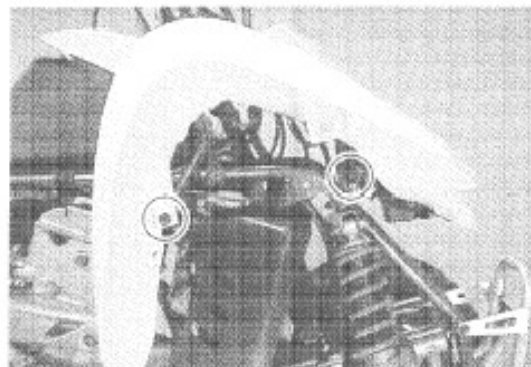

- Disconnect the headlight coupler ⑤.
- Remove the front fender.

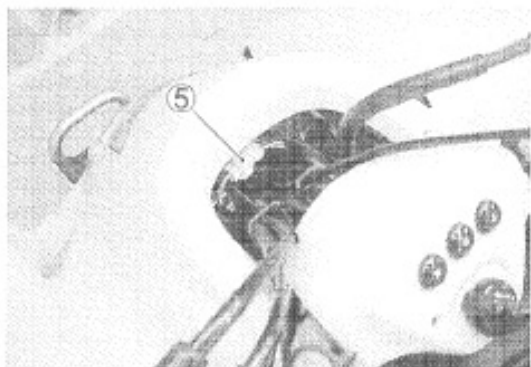

- Remove the headlight assembly ⑥.

